



แนวทางการติดตามและประเมินผลแผนงานหรือโครงการ กองทุนภูมิปัญญาการแพทย์แผนไทย



กรมการแพทย์แผนไทยและการแพทย์ทางเลือก
กระทรวงสาธารณสุข

คำนำ

แนวทางการติดตามและประเมินผลแผนงานหรือโครงการ ถือเป็นเครื่องมือในการปรับปรุงประสิทธิภาพของแผนงานหรือโครงการที่ดำเนินการอยู่ ซึ่งผลที่ได้จากการติดตามและประเมินผลจะนำไปใช้ในการปรับปรุงแก้ไขการขยายขอบเขต หรือการยุติการดำเนินการ และเป็นสิ่งบ่งชี้ว่าแผนงานหรือโครงการที่กำหนดไว้มีการปฏิบัติหรือไม่อย่างไร นำไปสู่ความสำเร็จตามที่กำหนดไว้หรือไม่ ซึ่งหากไม่มีระบบติดตามและประเมินผลแผนงานหรือโครงการย่อมส่งผลต่อประสิทธิภาพของแผนงานหรือโครงการ และในทางตรงกันข้ามหากมีระบบติดตามและประเมินผลที่ดี ก็จะก่อให้เกิดประสิทธิภาพในการดำเนินงานด้านต่าง ๆ สามารถสร้างระบบเพื่อที่จะนำไปสู่การปรับปรุงแก้ไข ในเชิงการบริหารแผนงานหรือโครงการได้อย่างมีประสิทธิภาพ ระเบียบคณะกรรมการคุ้มครองและส่งเสริมภูมิปัญญาการแพทย์แผนไทยว่าด้วยการบริหาร การจัดหาผลประโยชน์ และการใช้จ่ายเงินกองทุนภูมิปัญญาการแพทย์แผนไทย พ.ศ. ๒๕๖๐ กำหนดให้สำนักงานบริหารกองทุนภูมิปัญญาการแพทย์แผนไทย ในฐานะฝ่ายเลขานุการคณะกรรมการบริหารกองทุนภูมิปัญญาการแพทย์แผนไทย มีอำนาจหน้าที่กำกับ ดูแล และติดตามการดำเนินงานให้เป็นไปตามวัตถุประสงค์ของเงินกองทุน โดยมีหน้าที่เสนอแนวทางวิธีการในการติดตามและประเมินผลแผนงานหรือโครงการ ดำเนินการติดตามและประเมินผลแผนงานหรือโครงการ และจัดทำสรุปรายงานผลการกำกับติดตามและประเมินผลแผนงานหรือโครงการ เสนอต่อคณะกรรมการบริหารกองทุนภูมิปัญญาการแพทย์แผนไทย เพื่อใช้เป็นข้อมูลในการตัดสินใจในการบริหารแผนงานหรือโครงการ และใช้วางแผนการดำเนินงานในการบริหารจัดการกองทุนภูมิปัญญาการแพทย์แผนไทยต่อไป

สำนักงานบริหารกองทุนภูมิปัญญาการแพทย์แผนไทย หวังเป็นอย่างยิ่งว่าแนวทางการติดตามและประเมินผลแผนงานหรือโครงการ ของกองทุนภูมิปัญญาการแพทย์แผนไทยเล่มนี้ จะเป็นการสร้างระบบเพื่อนำไปสู่การปรับปรุงแก้ไขเชิงการบริหารแผนงานหรือโครงการ และเป็นข้อมูลเผยแพร่ผลการดำเนินงานให้ประชาชนหน่วยงานต่าง ๆ ได้รับทราบต่อไป

สำนักงานบริหารกองทุนภูมิปัญญาการแพทย์แผนไทย

ธันวาคม ๒๕๖๖

คำนำ

เรื่อง	หน้า
ความเป็นมา	๑
วัตถุประสงค์	๑
ขอบเขตเนื้อหาในคู่มือ	๑
คำศัพท์ที่สำคัญที่ใช้ในคู่มือ	๒
ขั้นตอนการติดตามและประเมินผลแผนงานหรือโครงการ	๕
ขั้นตอนที่ ๑ จัดทำหลักเกณฑ์และแผนการติดตามและประเมินผลโครงการ	๖
ขั้นตอนที่ ๒ รวบรวมข้อมูลเพื่อจัดทำรายงานการติดตามและประเมินผล พร้อมตรวจสอบข้อมูลพื้นฐาน	๗
ขั้นตอนที่ ๓ วิเคราะห์และประเมินผลโครงการ	๗
ขั้นตอนที่ ๔ ขออนุมัติลงพื้นที่ต่อ รองฯ/ผอ. เพื่อพิจารณาอนุมัติ	๘
ขั้นตอนที่ ๕ ลงพื้นที่เพื่อติดตามและประเมินผลโครงการ	๘
ขั้นตอนที่ ๖ จัดทำรายงานการติดตามและประเมินผลรายโครงการ	๘
ขั้นตอนที่ ๗ เสนอรายงานผลการติดตามและประเมินผลรายโครงการต่อ ผู้อำนวยการสำนักงานบริหารกองทุนฯ	๘
ขั้นตอนที่ ๘ รายงานผลการติดตามและประเมินผลโครงการ	๙
ภาคผนวกที่ ๑ เครื่องมือที่ใช้ในการติดตามและประเมินผลแผนงานหรือโครงการ	๑๐
ภาคผนวกที่ ๒ คำถามที่ใช้ในการติดตามและประเมินผลโครงการ	๑๒
ภาคผนวกที่ ๓ ช่วงระยะเวลาการประเมินผลโครงการ	๑๔
ภาคผนวกที่ ๔ หลักเกณฑ์การประเมินผลโครงการ	๑๕
ภาคผนวกที่ ๕ การประเมินผลโครงการ	๑๗
ภาคผนวกที่ ๖ รูปแบบการเขียนรายงานการติดตามและประเมินผลโครงการ	๑๙

แนวทางการติดตามและประเมินผลแผนงานหรือโครงการ ที่กองทุนภูมิปัญญาการแพทย์แผนไทยให้การสนับสนุนงบประมาณ

ความเป็นมา

กองทุนภูมิปัญญาการแพทย์แผนไทย จัดตั้งตาม มาตรา ๗๖ แห่งพระราชบัญญัติคุ้มครองและส่งเสริมภูมิปัญญาการแพทย์แผนไทย พ.ศ. ๒๕๔๒ เริ่มดำเนินการเมื่อวันที่ ๓๑ มีนาคม ๒๕๔๘ มีวัตถุประสงค์เพื่อเป็นทุนหมุนเวียนสำหรับใช้จ่ายเกี่ยวกับการดำเนินงานที่เกี่ยวข้องกับการคุ้มครองและส่งเสริมภูมิปัญญาการแพทย์แผนไทย ภายใต้สำนักงานบริหารกองทุนภูมิปัญญาการแพทย์แผนไทย กรมการแพทย์แผนไทยและการแพทย์ทางเลือก การจัดหาผลประโยชน์และการใช้จ่ายเงินกองทุนฯ เป็นไปตามระเบียบคณะกรรมการคุ้มครองและส่งเสริมภูมิปัญญาการแพทย์แผนไทยว่าด้วยการบริหาร การจัดหาผลประโยชน์ และการใช้จ่ายเงินกองทุนภูมิปัญญาการแพทย์แผนไทย พ.ศ. ๒๕๖๐ เพื่อดำเนินการภายใต้พันธกิจ ๑) เป็นกลไกในการสนับสนุนการคุ้มครองภูมิปัญญาการแพทย์แผนไทยและสมุนไพรให้เกิดความยั่งยืน ๒) เป็นแหล่งเงินทุนในการส่งเสริมการพัฒนาและใช้ประโยชน์จากภูมิปัญญาการแพทย์แผนไทยและสมุนไพร และเพื่อให้สอดคล้องกับยุทธศาสตร์ของกองทุนตามยุทธศาสตร์ที่ ๑ บริหารจัดการเงินทุนอย่างมีประสิทธิภาพ โดยมีกลยุทธ์การดำเนินงานตามแผนยุทธศาสตร์ คือ เพื่อเพิ่มประสิทธิภาพการบริหารจัดการเงินกองทุน และเพื่อพัฒนาระบบติดตามและประเมินผลการใช้เงินกองทุนให้เกิดประโยชน์สูงสุด โดยให้สำนักงานบริหารกองทุนภูมิปัญญาการแพทย์แผนไทยทำหน้าที่ติดตามและประเมินผลแผนงานหรือโครงการที่ได้รับสนับสนุนงบประมาณในการดำเนินงานแผนงานหรือโครงการ รวมทั้งรายงานผลต่อคณะกรรมการบริหารกองทุนภูมิปัญญาการแพทย์แผนไทย

วัตถุประสงค์

เพื่อให้การติดตามประเมินผลแผนงานหรือโครงการเป็นไปอย่างมีประสิทธิภาพ มีเอกภาพ และบรรลุวัตถุประสงค์ที่ได้วางไว้ สำนักงานบริหารกองทุนภูมิปัญญาการแพทย์แผนไทย จึงได้จัดทำคู่มือแนวทางการติดตามและประเมินผลแผนงานหรือโครงการ โดยมีวัตถุประสงค์ ดังนี้

๑. เพื่อให้บุคลากรสำนักงานบริหารกองทุนภูมิปัญญาการแพทย์แผนไทย ศึกษาและเรียนรู้แนวทางการติดตามและประเมินผลแผนงานหรือโครงการที่กองทุนภูมิปัญญาการแพทย์แผนไทยให้การสนับสนุนงบประมาณ
๒. เพื่อให้การติดตามและประเมินผลแผนงานหรือโครงการเป็นไปอย่างมีประสิทธิภาพและเป็นมาตรฐานเดียวกัน ทั้งนี้เพื่อช่วยปรับปรุงผลการดำเนินแผนงานหรือโครงการให้ดีขึ้น

ขอบเขตเนื้อหาในคู่มือ

๑. คำศัพท์ที่สำคัญที่ใช้ในคู่มือ
๒. ขั้นตอนการติดตามและประเมินผลแผนงานหรือโครงการที่กองทุนภูมิปัญญาการแพทย์แผนไทยให้การสนับสนุนงบประมาณดำเนินการ
๓. เครื่องมือที่ใช้ในการติดตามและประเมินผลแผนงานหรือโครงการ
๔. คำถามที่ใช้ในการติดตามและประเมินผลแผนงานหรือโครงการ
๕. ช่วงการประเมินผลแผนงานหรือโครงการ
๖. หลักเกณฑ์การประเมินผลแผนงานหรือโครงการ
๗. การประเมินผลแผนงานหรือโครงการ
๘. รูปแบบการเขียนรายงานการติดตามและประเมินผลแผนงานหรือโครงการ

คำศัพท์ที่สำคัญที่ใช้ในคู่มือ

คำศัพท์	นิยาม
การติดตาม (Monitoring)	การรวบรวมและบริหารจัดการข้อมูลของโครงการ โดยดำเนินการอย่างต่อเนื่องตลอดระยะเวลาดำเนินงานโครงการ เพื่อตรวจสอบว่าการดำเนินงานเป็นไปตามแผนหรือไม่
การประเมินผล (Evaluation)	การตรวจสอบการดำเนินงาน/การปฏิบัติงาน ตลอดไปจนถึงตรวจสอบด้านความก้าวหน้าของงาน ควบคุมการดำเนินงาน โดยพิจารณาถึงผลลัพธ์หรือผลที่ได้จากการปฏิบัติงานว่ามีความสำเร็จตรงตามเป้าหมายหรือบรรลุวัตถุประสงค์ของงานหรือไม่ มากน้อยเพียงใด
ช่วงการประเมิน (Project Evaluation Cycle)	การประเมินผลโครงการแบ่งออกเป็น ๔ ช่วง ได้แก่ ๑) การประเมินผลก่อนเริ่มโครงการ (Ex-Ante Evaluation) ๒) การประเมินผลระหว่างดำเนินงาน (Mid-Term Evaluation) ๓) การประเมินผลเมื่อโครงการแล้วเสร็จ (Terminal Evaluation) ๔) การประเมินผลหลังโครงการแล้วเสร็จ (Ex-Post Evaluation)
การประเมินผลก่อนเริ่มโครงการ (Ex-Ante Evaluation)	เป็นการประเมินความเป็นไปได้ในการจัดเตรียมแผนงาน/โครงการ โดยจะประเมินต้นทุน และประโยชน์ที่ได้รับจากโครงการ (Cost-Benefit Analysis) เพื่อวิเคราะห์ความเหมาะสมในการอนุมัติโครงการ
การประเมินผลระหว่างดำเนินงาน (Mid-Term Evaluation)	เป็นการติดตามและประเมินความก้าวหน้าของโครงการในระหว่างที่กำลังดำเนินงานเพื่อศึกษาปัญหา/อุปสรรคที่พบในระหว่างดำเนินงาน ทั้งปัจจัยภายในและภายนอก ที่จะส่งผลต่อการดำเนินโครงการเพื่อพิจารณาหาแนวทางแก้ไข ซึ่งเป็นการประเมินผลเพื่อปรับปรุงการดำเนินการ
การประเมินผลเมื่อโครงการแล้วเสร็จ (Terminal Evaluation)	เป็นการประเมินผลว่า เมื่อได้ดำเนินโครงการจนสิ้นสุดแล้วได้รับความสำเร็จตามวัตถุประสงค์และเป้าหมายที่กำหนดไว้หรือไม่ โดยจะมีการประเมินทั้ง ๕ ด้านว่าโครงการมีความสอดคล้อง ประสิทธิภาพ ประสิทธิผล ตลอดจนผลกระทบที่เกิดขึ้นจากการดำเนินโครงการทั้งในทางบวกและทางลบอย่างไร และโครงการมีความยั่งยืนหรือไม่
การประเมินผลหลังโครงการแล้วเสร็จ (Ex-Post Evaluation)	เป็นการประเมินโครงการหลังจากที่โครงการแล้วเสร็จ ๒ - ๕ ปี เพื่อประเมินความสอดคล้อง ผลกระทบ และความยั่งยืนของโครงการ เพื่อใช้เสนอแนะและพัฒนาโครงการในอนาคต
หลักเกณฑ์การประเมินผลโครงการ (Criteria for Evaluation)	หลักเกณฑ์การประเมินผลโครงการขององค์การความร่วมมือระหว่างประเทศแห่งญี่ปุ่น (Japan International Cooperation Agency: JICA) ซึ่งเป็นหลักเกณฑ์การประเมินผลตามมาตรฐานสากล โดยหลักเกณฑ์การประเมินผลโครงการ ๕ ด้าน ได้แก่ ๑) ความสอดคล้อง (Relevance) ๒) ประสิทธิภาพ (Effectiveness) ๓) ประสิทธิภาพ (Efficiency)

คำศัพท์	นิยาม
	<p>๔) ผลกระทบ (Impact)</p> <p>๕) ความยั่งยืน (Sustainability)</p>
<p>ความสอดคล้อง (Relevance)</p>	<p>เป็นการพิจารณาถึงความสอดคล้องของวัตถุประสงค์โครงการกับวัตถุประสงค์ของกองทุนภูมิปัญญาการแพทย์แผนไทย นโยบายยุทธศาสตร์ และแผนพัฒนาประเทศ และความต้องการของประเทศทั้งก่อนและหลังโครงการเสร็จสิ้น การประเมินผลด้านความสอดคล้อง หมายถึง การดำเนินโครงการเป็นไปตามแผนที่วางไว้กับการดำเนินการจริง และสอดคล้องกับวัตถุประสงค์ของกองทุนภูมิปัญญาการแพทย์แผนไทย นโยบายการพัฒนาประเทศ ยุทธศาสตร์และความต้องการของผู้ได้รับประโยชน์ ทั้งนี้ เนื่องจากนโยบายมีการเปลี่ยนแปลงได้ตลอดเวลา จึงต้องพิจารณาความสอดคล้องของโครงการทั้งก่อนและหลังดำเนินโครงการ</p>
<p>ประสิทธิผล (Effectiveness)</p>	<p>เป็นการวัดผลลัพธ์ความสำเร็จของโครงการที่คาดหวังไว้ การประเมินด้านประสิทธิผลเป็นการวัดระดับความสำเร็จตามวัตถุประสงค์โครงการ โดยอาศัยการเปรียบเทียบระหว่างแผนที่วางไว้กับสิ่งที่เกิดขึ้นจริงด้านประสิทธิภาพของการดำเนินงานและตัวชี้วัดที่ตั้งไว้กับอัตราผลตอบแทนภายใน (IRR) ซึ่งโครงการที่มีประสิทธิภาพ คือ เมื่อบรรลุวัตถุประสงค์ตามที่ตั้งไว้โดยพิจารณาจากผลงานของโครงการระดับความสำเร็จของวัตถุประสงค์เบื้องต้น วัดได้จากการวิเคราะห์ข้อมูลเชิงปริมาณ เช่น การดำเนินงานและตัวชี้วัดที่ตั้งไว้กับอัตราผลตอบแทนภายใน (IRR) อย่างไรก็ตาม การวิเคราะห์ข้อมูลเชิงปริมาณจำเป็นต้องเข้าใจปัจจัยที่มีผลต่อการคำนวณและความเห็นของผู้ได้รับผลประโยชน์โครงการ</p>
<p>ประสิทธิภาพ (Efficiency)</p>	<p>เป็นการความสามารถในการสร้างผลผลิตเทียบกับแผนงานและงบประมาณ โดยการประเมินด้านประสิทธิภาพ หมายถึง การวัดเรื่องการใช้ทรัพยากรเพื่อให้ได้มาซึ่งผลงาน โดยเปรียบเทียบระหว่างแผนที่วางไว้กับการดำเนินการจริง ระยะเวลาดำเนินโครงการกับต้นทุนที่เกิดขึ้น ซึ่งโครงการที่มีประสิทธิภาพ หมายถึง ปัจจัยการผลิตที่ใช้ในการดำเนินงานต้องเท่ากันหรือน้อยกว่าแผนที่วางไว้</p>
<p>ผลกระทบ (Impact)</p>	<p>เป็นการวัดผลกระทบทั้งทางตรงและทางอ้อมที่ได้รับจากการดำเนินโครงการที่ส่งผลต่อเศรษฐกิจมหภาค สังคม และสิ่งแวดล้อมของกลุ่มเป้าหมาย การประเมินด้านผลกระทบต้องทำความเข้าใจให้ชัดเจนในประเด็นของผลกระทบต่อวัตถุประสงค์โครงการระยะยาว เช่น เป้าหมายของประเทศ เป้าหมายการพัฒนาแห่งสหประชาชาติ ซึ่งอาจสะท้อนถึงภาพรวมโครงการ ผลกระทบทั้งด้านบวกและด้านลบอื่น ๆ ต่อโครงการ</p>

คำศัพท์	นิยาม
<p>ความยั่งยืน (Sustainability)</p>	<p>เป็นการวัดความยั่งยืนของโครงการ และความสามารถในการดำเนินงาน รวมทั้งการบำรุงรักษาให้โครงการสามารถดำเนินงานได้อย่างยั่งยืน โดยการประเมินด้านความยั่งยืนเป็นการวัดความคงที่และความต่อเนื่องของผลงานของโครงการ ซึ่งจะทำให้ผลงานเสร็จสมบูรณ์ และบรรลุวัตถุประสงค์โครงการระยะกลางและระยะยาว โดยทั่วไปจะให้ความสนใจสถานะโครงการและความสามารถในการบริหารจัดการและบำรุงรักษาระบบขององค์กร</p>

ขั้นตอนการติดตามและประเมินผลแผนงานหรือโครงการ

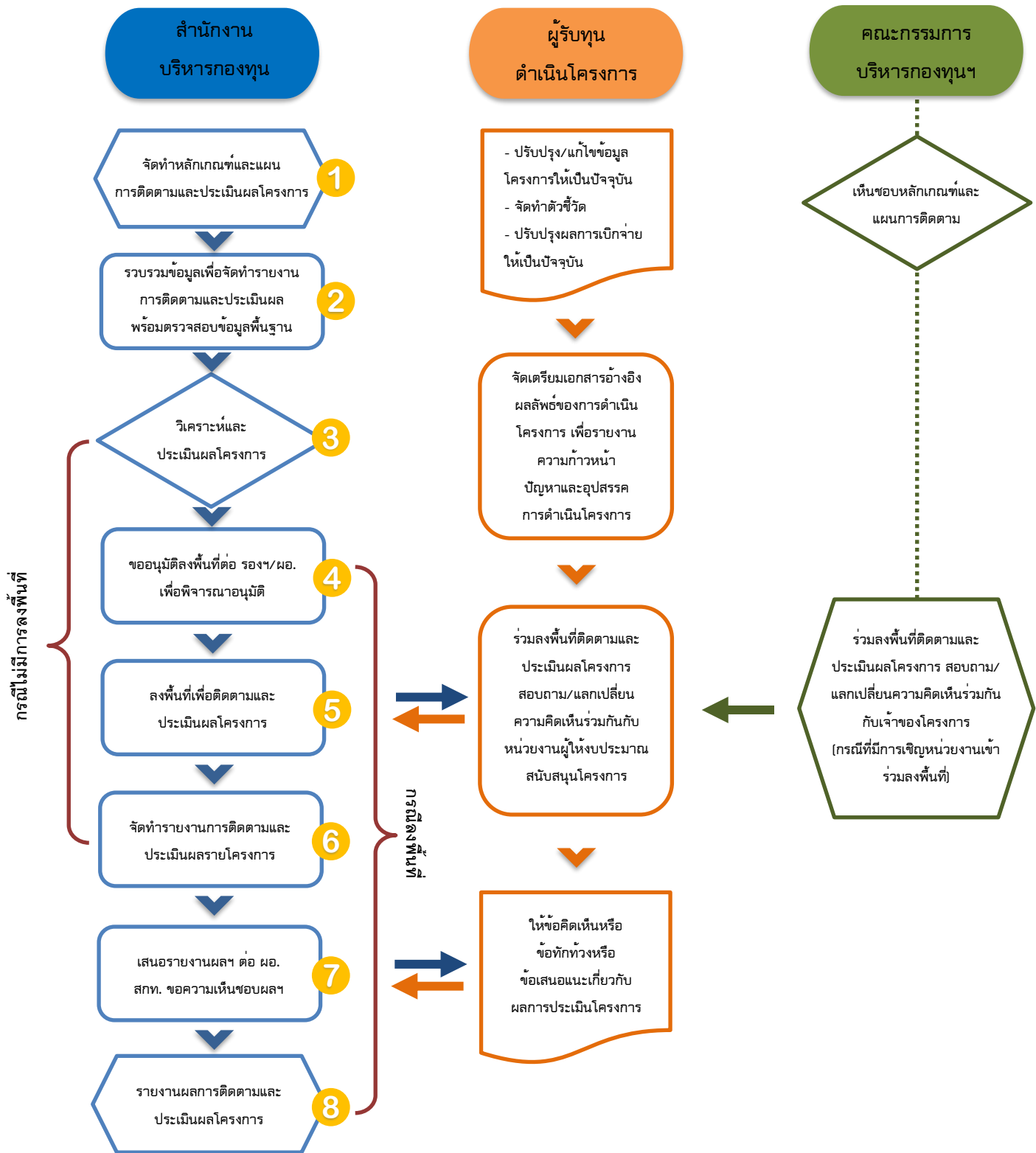

รูปภาพที่ ๑ : ขั้นตอนการติดตามและประเมินผลโครงการ

ขั้นตอนที่ ๑ จัดทำหลักเกณฑ์และแผนการติดตามและประเมินผลโครงการ

๑. รวบรวมข้อมูลโครงการที่ได้รับการสนับสนุนงบประมาณจากกองทุนภูมิปัญญาการแพทย์แผนไทยทั้งหมด โดยแบ่งตามหน่วยงานผู้ขอรับทุน ประเภทโครงการ วงเงินสนับสนุน ช่วงระยะเวลาดำเนินโครงการ
๒. ประสานหน่วยงานที่เกี่ยวข้อง เพื่อรับทราบการจัดทำแผนการติดตามและประเมินผลโครงการ และนำข้อมูลประกอบการพิจารณาในการจัดทำหลักเกณฑ์และแผนการติดตามและประเมินผลโครงการประจำปี
๓. กำหนดหลักเกณฑ์การพิจารณาคัดเลือกโครงการเพื่อใช้ในการพิจารณาคัดเลือกโครงการที่จะติดตามและประเมินผลโครงการประจำปี โดยมีรายละเอียดดังนี้

ลักษณะ	รายละเอียดหลักเกณฑ์
โครงการ	โครงการที่กองทุนให้การสนับสนุนงบประมาณในการดำเนินโครงการ ซึ่งแบ่งออกเป็น ๒ ประเภท ๑. โครงการวิจัย ๒. โครงการทั่วไป
ยุทธศาสตร์กองทุน	ยุทธศาสตร์ตามวัตถุประสงค์การจัดตั้งกองทุนภูมิปัญญาการแพทย์แผนไทย “เพื่อเป็นทุนหมุนเวียนสำหรับใช้จ่ายเกี่ยวกับการดำเนินงานที่เกี่ยวข้องกับการคุ้มครองและส่งเสริมภูมิปัญญาการแพทย์แผนไทย” ภายใต้ยุทธศาสตร์กองทุน ๑. สนับสนุนการคุ้มครองภูมิปัญญาการแพทย์แผนไทยและสมุนไพรให้เกิดความยั่งยืน ๒. สนับสนุนการพัฒนาองค์ความรู้ และการใช้ประโยชน์จากภูมิปัญญาการแพทย์แผนไทยและสมุนไพร
ช่วงระยะเวลาดำเนินแผนงาน/โครงการ	ช่วงระยะเวลาดำเนินแผนงาน/โครงการ แบ่งออกเป็น ๔ ช่วง ได้แก่ ๑. ก่อนเริ่มดำเนินโครงการ (Ex-Ante Evaluation) ๒. ระหว่างดำเนินงาน (Mid-Term Evaluation) ๓. ณ เวลาที่โครงการแล้วเสร็จ (Terminal Evaluation) ๔. หลังโครงการแล้วเสร็จ (Ex-Post Evaluation)
ขนาดของโครงการ	ขนาดของโครงการแบ่งตามงบประมาณที่ได้รับการสนับสนุน ๔ ขนาด ได้แก่ ๑. โครงการที่งบประมาณไม่เกิน ๒๐๐,๐๐๐ บาท ๒. โครงการที่งบประมาณตั้งแต่ ๒๐๐,๐๐๑ - ๑,๐๐๐,๐๐๐ บาท ๓. โครงการที่งบประมาณตั้งแต่ ๑,๐๐๐,๐๐๑ - ๕,๐๐๐,๐๐๐ บาท ๔. โครงการที่งบประมาณเกินกว่า ๕,๐๐๐,๐๐๐ บาท

๔. พิจารณาคัดเลือกโครงการให้มีความหลากหลายและครอบคลุมพื้นที่ดำเนินโครงการ

๕. เสนอหลักเกณฑ์และแนวทางการติดตามและประเมินผลโครงการต่อผู้อำนวยการสำนักงานบริหารกองทุนภูมิปัญญาการแพทย์แผนไทยเพื่อพิจารณาให้ความเห็นชอบหลักเกณฑ์และแนวทางฯ ดังกล่าว ให้เสนอต่อคณะกรรมการบริหารกองทุนภูมิปัญญาการแพทย์แผนไทย รวมทั้งจัดทำแผนการติดตามและการประเมินผลโครงการ โดยแผนดังกล่าวจะกำหนดตามเกณฑ์การคัดเลือกโครงการที่จะติดตามและประเมินผลที่ผ่านคณะกรรมการบริหารกองทุนฯ เห็นชอบแล้ว

ขั้นตอนที่ ๒ รวบรวมข้อมูลเพื่อจัดทำรายงานการติดตามและประเมินผล พร้อมตรวจสอบข้อมูลพื้นฐาน

๑. ประสานกับหน่วยงานที่เกี่ยวข้องจัดส่งเอกสารข้อมูลรายละเอียดโครงการที่เกี่ยวข้อง เช่น ข้อมูลพื้นฐานโครงการ รายงานผลการศึกษาโครงการ (Feasibility Study: F/S) สัญญารับทุน สัญญาจัดซื้อจัดจ้าง รายงานความก้าวหน้าการดำเนินโครงการ ผลการเบิกจ่าย หลักฐานผลผลิต/ผลลัพธ์ตามตัวชี้วัดที่ได้กำหนดไว้ในโครงการ พร้อมทั้งให้หน่วยงานผู้รับทุนส่งภาพถ่ายระยะบุพิกัดของสถานที่ดำเนินโครงการ และตรวจสอบเอกสารดังกล่าวให้ถูกต้อง ครบถ้วน

๒. ตรวจสอบข้อมูลผลลัพธ์การดำเนินโครงการ ข้อมูลเหตุผลสัมพันธ์ (Logical Framework) เปรียบเทียบกับตัวชี้วัดที่ใช้ในการวัดความสำเร็จ ให้ถูกต้อง ครบถ้วน ซึ่งจะเป็นเครื่องมือที่ใช้ในการติดตามและประเมินผลโครงการ (รายละเอียดตามปรากฏตามภาคผนวกที่ ๑)

๓. ประสานข้อมูลเพิ่มเติมจากทุกช่องทาง ได้แก่ โทรศัพท์ จดหมายอิเล็กทรอนิกส์ (Email) Application Line หรือเชิญประชุม โดยออกแบบสอบถาม ซึ่งเป็นเครื่องมือช่วยให้ผู้ประเมินสามารถถามผู้เกี่ยวข้องได้ตรงตามวัตถุประสงค์ (รายละเอียดปรากฏตามภาคผนวกที่ ๒)

๔. รวบรวมเอกสารและข้อมูลที่ได้จากการประสานงาน และแหล่งข้อมูลต่าง ๆ

ขั้นตอนที่ ๓ วิเคราะห์และประเมินผลโครงการ

๑. พิจารณาว่าโครงการอยู่ในช่วงระยะเวลาใดเป็นอันดับแรก เนื่องจากแต่ละช่วงระยะเวลาของโครงการสามารถวัดผลการประเมินได้แตกต่างกันออกไป โดยวงจรในการประเมินผลโครงการจะแบ่งออกเป็น ๔ ช่วง (รายละเอียดปรากฏตามภาคผนวกที่ ๓)

ช่วงที่ ๑ การประเมินผลก่อนเริ่มโครงการ (Ex-Ante Evaluation)

ช่วงที่ ๒ การประเมินผลระหว่างดำเนินงาน (Mid-Term Evaluation)

ช่วงที่ ๓ การประเมินผลเมื่อโครงการแล้วเสร็จ (Terminal Evaluation)

ช่วงที่ ๔ การประเมินผลหลังโครงการแล้วเสร็จ (Ex-Post Evaluation)

๒. ประเมินผลโครงการโดยประยุกต์ใช้หลักเกณฑ์การประเมินผลโครงการ ๕ ด้าน ขององค์การความร่วมมือระหว่างประเทศแห่งญี่ปุ่น (Japan International Cooperation Agency: JICA) ซึ่งเป็นหลักเกณฑ์การประเมินผลตามมาตรฐานสากล ดังนี้ (รายละเอียดปรากฏตามภาคผนวกที่ ๔)

ด้านที่ ๑ ความสอดคล้อง (Relevance)

ด้านที่ ๒ ประสิทธิภาพ (Effectiveness)

ด้านที่ ๓ ประสิทธิภาพ (Efficiency)

ด้านที่ ๔ ผลกระทบ (Impact)

ด้านที่ ๕ ความยั่งยืน (Sustainability)

๓. วิธีการให้คะแนน (Rating System) แบ่งเป็น ๒ ส่วน (รายละเอียดปรากฏตามภาคผนวกที่ ๕)

๑) การให้คะแนนในแต่ละด้าน จะให้คะแนนย่อย ๓ ระดับ ได้แก่ a (๓ คะแนน) b (๒ คะแนน) และ c (๑ คะแนน) ซึ่งจะมีเกณฑ์ของคะแนนที่แตกต่างกันไป

๒) การให้คะแนนในภาพรวม จะให้คะแนนได้ก็ต่อเมื่อรวมคะแนนย่อยในแต่ละด้านแล้ว โดยคะแนนรวมทั้งหมดของโครงการ ได้แก่ ระดับ A หมายถึง พอใจมากที่สุด ระดับ B หมายถึง พอใจมาก ระดับ C หมายถึง พอใจ และระดับ D หมายถึง ไม่พอใจ/ควรปรับปรุง

*****กรณีลงพื้นที่ ไปยังขั้นที่ ๔ กรณีไม่มีการลงพื้นที่ ไปยังขั้นตอนที่ ๗**

ขั้นตอนที่ ๔ ขออนุมัติลงพื้นที่ต่อ รองฯ/ผอ. เพื่อพิจารณาอนุมัติ

๑. จัดทำบันทึกขออนุมัติการลงพื้นที่ต่อผู้อำนวยการสำนักงานบริหารกองทุนภูมิปัญญาการแพทย์แผนไทย/รองอธิบดีกรมการแพทย์แผนไทยและการแพทย์ทางเลือก ซึ่งประกอบด้วยการอนุมัติโครงการ บุคลากร และงบประมาณ

๒. จัดทำบันทึกเชิญคณะอนุกรรมการบริหารกองทุนภูมิปัญญาการแพทย์แผนไทย กรณีเข้าร่วมลงพื้นที่ติดตามและประเมินผลโครงการที่คัดเลือกแล้วว่าจำเป็นต้อง Survey ข้อมูลเพิ่มเติมเพื่อใช้ในการประเมิน

๓. จัดทำหนังสือเชิญหน่วยงานที่เกี่ยวข้องเข้าร่วมลงพื้นที่ติดตามและประเมินผล

๔. ประสานและคัดเลือกกลุ่มผู้มีส่วนได้ส่วนเสียในพื้นที่

๕. ออกแบบสอบถาม/แบบสำรวจความพึงพอใจผู้มีส่วนได้ส่วนเสียจากการดำเนินโครงการ เพื่อที่เจ้าหน้าที่จะได้สอบถามความพึงพอใจจากการดำเนินโครงการดังกล่าว เพื่อใช้ประเมินผลลัพธ์และความยั่งยืนของโครงการ

๖. ตรวจสอบข้อมูลพื้นฐานโครงการ ข้อมูลเหตุผลสัมพันธ์ (Logical Framework) ตัวชี้วัดที่ใช้ในการวัดความสำเร็จ รวมถึงแหล่งพิสูจน์ข้อมูล ให้มีความถูกต้อง และครบถ้วน ซึ่งเป็นเครื่องมือที่ใช้ในการติดตามและประเมินผลโครงการ (รายละเอียดปรากฏตามภาคผนวกที่ ๑)

๗. ประสานงานและศึกษาข้อมูลกับหน่วยงานผู้รับทุนก่อนลงพื้นที่ เพื่อให้ทราบถึงปัญหาและอุปสรรคจากการดำเนินโครงการ เพื่อที่จะได้ดำเนินการติดตามและแก้ไขปัญหาได้ตรงจุด

๘. เตรียมความพร้อมสำหรับการลงพื้นที่ เช่น จัดหาโรงแรมที่พัก การเดินทาง (รถตู้/เครื่องบินโดยสาร) ศึกษาเส้นทางโครงการ เป็นต้น

ขั้นตอนที่ ๕ ลงพื้นที่เพื่อติดตามและประเมินผลโครงการ

๑. ให้หน่วยงานผู้รับทุนนำเสนอความก้าวหน้าของโครงการ ปัญหา และอุปสรรคจากการดำเนินงานในรูปแบบ Power Point รวมทั้งแลกเปลี่ยนความคิดเห็น/ข้อเสนอแนะ

๒. สอบถามหน่วยงานผู้รับทุนโดยใช้คำถามที่ตั้งอยู่บนหลักเกณฑ์การประเมิน ๕ ด้าน ซึ่งเป็นเครื่องมือช่วยให้ผู้ประเมินสามารถถามผู้เกี่ยวข้องได้ตรงตามวัตถุประสงค์ (รายละเอียดปรากฏตามภาคผนวกที่ ๒)

๓. สอบถามความพึงพอใจจากผู้มีส่วนได้ส่วนเสียของโครงการ เพื่อเป็นข้อมูลประกอบการวิเคราะห์ข้อมูลในการประเมินต่อไป

๔. ลงพื้นที่ดำเนินโครงการ เพื่อให้เห็นถึงความก้าวหน้าหรือความสำเร็จของโครงการ พร้อมทั้งบันทึกภาพถ่าย ณ สถานที่การดำเนินโครงการจริง รวมทั้งส่งภาพความก้าวหน้าในการดำเนินโครงการ และ Upload ใน Website หรือเพจ facebook ของหน่วยงาน

ขั้นตอนที่ ๖ จัดทำรายงานการติดตามและประเมินผลรายโครงการ

จัดทำรายงานการติดตามและประเมินผลรายโครงการตามรูปแบบการเขียนรายงาน (รายละเอียดปรากฏตามภาคผนวกที่ ๖)

ขั้นตอนที่ ๗ เสนอรายงานผลการติดตามและประเมินผลรายโครงการต่อผู้อำนวยการสำนักงานบริหารกองทุนฯ

๑. จัดทำบันทึกเสนอรายงานผลการติดตามและประเมินผลต่อผู้อำนวยการสำนักงานบริหารกองทุนภูมิปัญญาการแพทย์แผนไทย เพื่อพิจารณาให้ความเห็นชอบและเสนอรองอธิบดีกรมการแพทย์แผนไทย (ที่ได้รับมอบหมาย) พร้อมทั้งจัดส่งรายงานให้หน่วยงานผู้รับทุนเพื่อพิจารณารายงานดังกล่าว และสามารถให้ข้อคิดเห็นทุกท่วง หรือข้อเสนอแนะเกี่ยวกับผลการประเมินดังกล่าว

๒. ตรวจสอบ/แก้ไข/ปรับปรุงรายงานผลการติดตามและประเมินผลโครงการ กรณีที่หน่วยงานผู้รับทุนมีข้อคิดเห็น ข้อทักท้วง หรือข้อเสนอแนะที่คลาดเคลื่อนกับรายงาน

๓. เสนอรายงานผลการติดตามและประเมินผลโครงการ (ฉบับปรับปรุง) ต่อผู้อำนวยการสำนักงานบริหารกองทุนภูมิปัญญาการแพทย์แผนไทย เพื่อให้ความเห็นชอบรายงานที่ปรับปรุง และเสนอรองอธิบดีกรมการแพทย์แผนไทย (ที่ได้รับมอบหมาย) เพื่อพิจารณาให้ความเห็นชอบและลงนามในหนังสือจัดส่งรายงานให้หน่วยงานผู้รับทุน

๔. จัดส่งรายงานผลการติดตามและประเมินผล (ฉบับปรับปรุง) ให้หน่วยงานผู้รับทุน

ขั้นตอนที่ ๔ รายงานผลการติดตามและประเมินผลโครงการ

๑. รวบรวมและรายงานสรุปผลการติดตามและประเมินผลโครงการในปีงบประมาณที่ผ่านมา

๒. นำเสนอรายงานสรุปผลดังกล่าวในที่ประชุมคณะอนุกรรมการบริหารกองทุนภูมิปัญญาการแพทย์แผนไทย (ประมาณเดือนสิงหาคม หรือ กันยายน) ของทุกปี เพื่อรับทราบ

ภาคผนวกที่ ๑

เครื่องมือที่ใช้ในการติดตามและประเมินผลแผนงานหรือโครงการ

๑. ตารางข้อมูลเหตุผลสัมพันธ์ (Logical Framework)

ในการติดตามและประเมินผลโครงการจะมีการใช้เครื่องมือที่ช่วยให้โครงการมีการวางแผนอย่างเป็นระบบละเอียดรอบคอบ เป็นรูปธรรม รวมถึงสามารถติดตามและประเมินผลโครงการที่สำคัญ ได้แก่ ตารางเหตุผลสัมพันธ์ (Logical Framework) คือ เอกสารที่ครอบคลุมภาพรวมของโครงการ ซึ่งตารางเหตุผลสัมพันธ์เป็นเครื่องมือที่ใช้ในการวางแผนโครงการ การดำเนินโครงการ รวมถึงการประเมินผลโครงการ โดยหน่วยงานผู้รับทุนจะเป็นผู้กรอกรายละเอียดโครงการลงในตารางเหตุผลสัมพันธ์ ซึ่งเป็นส่วนหนึ่งของการบริหารจัดการโครงการ และสำนักงานบริหารกองทุนภูมิปัญญาการแพทย์แผนไทยจะนำข้อมูลดังกล่าวรวมถึงตัวชี้วัดความสำเร็จมาใช้เป็นข้อมูลประกอบการเขียนรายงาน โดยตารางเหตุผลสัมพันธ์มีองค์ประกอบและความสัมพันธ์ ดังตาราง ๑.๑

ตารางที่ ๑.๑ : โครงสร้างตารางเหตุผลสัมพันธ์

	สาระสำคัญ	ตัวชี้วัดความสำเร็จ	แหล่งข้อมูล	เงื่อนไขหรือข้อกำหนด
เป้าหมายโครงการ	เป้าหมายโครงการในระยะยาว	ตัวชี้วัดความสำเร็จตามเป้าหมายของโครงการหรือแผนงาน	แหล่งข้อมูลที่วัดความสำเร็จของเป้าหมายโครงการหรือแผนงาน	เงื่อนไขที่จะช่วยให้เป้าหมายโครงการบรรลุผลสำเร็จตามที่ตั้งไว้
วัตถุประสงค์	วัตถุประสงค์โครงการเมื่อโครงการแล้วเสร็จ	ตัวชี้วัดความสำเร็จตามวัตถุประสงค์ที่ตั้งไว้เมื่อโครงการแล้วเสร็จ	แหล่งข้อมูลที่วัดความสำเร็จตามวัตถุประสงค์ที่ตั้งไว้เมื่อโครงการแล้วเสร็จ	เงื่อนไขที่จะช่วยให้วัตถุประสงค์ของโครงการบรรลุผลสำเร็จ
ผลลัพธ์	ผลผลิตของโครงการ	ตัวชี้วัดความสำเร็จของงานหรือผลผลิตเพื่อให้สำเร็จตามวัตถุประสงค์	แหล่งข้อมูลที่สามารถตรวจวัดผลผลิตของโครงการ	เงื่อนไขที่จะช่วยให้ได้ผลผลิตตามแผนที่ตั้งไว้
กิจกรรม	กิจกรรมที่จะดำเนินงานเพื่อให้โครงการบรรลุเป้าหมาย	<u>ทรัพยากร</u> รายละเอียดของทรัพยากรที่ใช้สำหรับดำเนินโครงการ		เงื่อนไขที่ต้องบรรลุเพื่อที่จะเริ่มโครงการ

ทั้งนี้หน่วยงานผู้รับทุนต้องระบुरายละเอียดโครงการและสาระสำคัญลงในตารางเหตุผลสัมพันธ์ กำหนดกิจกรรม ผลลัพธ์ ระยะเวลา ผู้รับผิดชอบโครงการ และปัจจัยหรือทรัพยากรที่ใช้ในการดำเนินโครงการ ซึ่งตารางเหตุผลสัมพันธ์เป็นเอกสารที่สามารถเปลี่ยนแปลงได้ตลอดเวลา เนื่องจากต้องมีการรายงานการดำเนินโครงการอย่างต่อเนื่อง และจำเป็นต้องปรับปรุงข้อมูลให้สอดคล้องกับสถานการณ์และการเปลี่ยนแปลง

๒. ตัวชี้วัดที่ใช้ในการประเมินโครงการ

ตัวชี้วัด (Indicator) คือ เครื่องมือที่ใช้วัดหรือประเมินผลการดำเนินงานต่าง ๆ เพื่อสะท้อนความสามารถการดำเนินงานโครงการ โดยหลักการจัดทำตัวชี้วัดโดยทั่วไป คือ การแปลงสิ่งที่เป็นนามธรรมให้เป็นรูปธรรมมากที่สุด ซึ่งตัวชี้วัดที่ดีควรมีลักษณะ ดังนี้

- ๑) สอดคล้องกับวิสัยทัศน์ ภารกิจ และยุทธศาสตร์ขององค์กร
 - ๒) แสดงถึงผลการดำเนินงานที่สำคัญ
 - ๓) สามารถวัดได้ ชัดเจนไม่กำกวม และเป็นที่เข้าใจของบุคคลทั่วไป
 - ๔) มีอิทธิพลต่อสิ่งที่วัด
 - ๕) สามารถเปรียบเทียบและตรวจสอบได้
 - ๖) ประกอบด้วยตัวชี้วัดที่เป็นเหตุเป็นผล
 - ๗) ต้องมีบุคคลหรือหน่วยงานที่รับผิดชอบทุกตัว
- ทั้งนี้ ตัวชี้วัดในแต่ละด้านที่ใช้ในการประเมินโครงการจะมีความแตกต่างกันตามประเภทโครงการ

ภาคผนวกที่ ๒
คำถามที่ใช้ในการติดตามและประเมินผลโครงการ

การติดตามและประเมินผลโครงการนั้นจะใช้คำถามเป็นเครื่องมือช่วยให้ผู้ประเมินสามารถถามผู้เกี่ยวข้องได้ตรงตามวัตถุประสงค์ โดยการตั้งคำถามนั้นจะอยู่บนหลักเกณฑ์การประเมิน ๕ ด้าน ตามตารางที่ ๒.๑

ตารางที่ ๒.๑ : ตัวอย่างคำถามที่ใช้ในการติดตามและประเมินผลโครงการแบ่งตามช่วงเวลาการดำเนินโครงการ

ด้าน	การประเมินผล			
	ก่อนเริ่มโครงการ	ระหว่างดำเนินการ	โครงการแล้วเสร็จ	หลังโครงการแล้วเสร็จ
บทบาทและจุดประสงค์การประเมิน	- มุ่งเน้นไปที่ความสอดคล้องเป็นหลัก เนื่องจากแผนการและเหตุผลที่เลือกโครงการต้องมีความชัดเจนก่อนเริ่มดำเนินโครงการ	- มุ่งเน้นตรวจสอบกิจกรรมที่เกิดขึ้นเทียบกับแผนที่วางไว้ เพื่อที่จะมีโอกาสในการปรับปรุงแก้ไขโครงการให้เหมาะสมกับสภาวะแวดล้อมที่เปลี่ยนแปลงไปในแต่ละช่วงเวลา	- มุ่งเน้นตรวจสอบโครงการโดยละเอียดว่าโครงการบรรลุวัตถุประสงค์หรือไม่ โดยใช้สถานการณ์และข้อมูลที่เกิดขึ้นจริง รวมไปถึงพิจารณาแนวโน้มในอนาคตที่อาจเกิดขึ้น	- มุ่งเน้นการประเมินในด้านผลกระทบและความยั่งยืนของโครงการ
ความสอดคล้อง	- โครงการสอดคล้องกับยุทธศาสตร์ชาติ/นโยบายรัฐบาล/กระทรวงสาธารณสุข/กรมการแพทย์แผนไทย/แผนยุทธศาสตร์กองทุนหรือไม่			
	- โครงการสอดคล้องกับความต้องการของกลุ่มเป้าหมายหรือไม่			
	- การกำหนดกลุ่มเป้าหมายมีความเหมาะสมหรือไม่			
ประสิทธิผล	- วัตถุประสงค์โครงการมีความชัดเจนหรือไม่	- เปรียบเทียบการใช้ทรัพยากรคุณภาพของผลลัพธ์ และกิจกรรมของโครงการที่เกิดขึ้นจริงกับแผนที่กำหนดไว้สามารถบรรลุวัตถุประสงค์หรือไม่		
	- ตัวชี้วัดโครงการถูกต้องตามวัตถุประสงค์หรือไม่	- ผลลัพธ์ที่ได้จากโครงการเพียงพอที่จะบรรลุวัตถุประสงค์		
	- โครงการสามารถบรรลุวัตถุประสงค์ของโครงการหรือไม่	- สมมติฐานจากผลลัพธ์ที่ได้รับจากโครงการตรงตามวัตถุประสงค์หรือไม่		
	- สมมติฐานจากผลลัพธ์ที่ได้รับจากโครงการตรงตามวัตถุประสงค์หรือไม่			
ประสิทธิภาพ	- ตัวชี้วัดสะท้อนผลลัพธ์หรือไม่	- ระดับความสำเร็จของผลลัพธ์โครงการเทียบกับแผนการดำเนินโครงการ		
	- กลุ่มเป้าหมายของโครงการกับผลลัพธ์ที่ตั้งไว้เหมาะสมหรือไม่	- การใช้ทรัพยากรเชิงปริมาณและเชิงคุณภาพเป็นไปตามแผนที่กำหนดไว้หรือไม่		
	- ทรัพยากรมีประสิทธิภาพและประสิทธิผลเพียงพอที่จะทำให้เกิดกิจกรรมหรือไม่	- มีกิจกรรมเพียงพอที่จะสร้างผลลัพธ์หรือไม่		
	- การใช้ทรัพยากรมีความเหมาะสมกับเวลาที่กำหนดไว้หรือไม่			
	- ผลลัพธ์ที่ได้รับจากโครงการสามารถอธิบายถึงต้นทุนได้เมื่อเทียบกับโครงการแล้วเสร็จอื่น ๆ ที่คล้ายคลึงกันในอดีตหรือไม่			

ด้าน	การประเมินผล			
	ก่อนเริ่มโครงการ	ระหว่างดำเนินการ	โครงการแล้วเสร็จ	หลังโครงการแล้วเสร็จ
ผลกระทบ	- ตัวชี้วัดสะท้อนเป้าหมายโดยรวมหรือไม่		- กลุ่มเป้าหมายได้รับผลกระทบจากการดำเนินโครงการหรือไม่	
	- สมมติฐานจากวัตถุประสงค์ของโครงการถูกต้องหรือไม่		- มีปัจจัยด้านลบที่ส่งผลให้เป้าหมายโดยรวมของโครงการนี้ไม่สำเร็จหรือไม่	
	- มีปัจจัยด้านลบที่ส่งผลให้เป้าหมายโดยรวมของโครงการนี้ไม่สำเร็จหรือไม่		- เกิดผลกระทบต่อเป้าหมายโดยรวมที่นอกเหนือจากที่ได้สันนิษฐานไว้หรือไม่ และง่ายต่อการควบคุมหรือไม่ โดยเฉพาะผลกระทบทางด้านลบ	
ความยั่งยืน	- นโยบายมีความต่อเนื่องหลังจากที่ความร่วมมือได้สิ้นสุดหรือไม่		- นโยบายมีความต่อเนื่องหลังจากที่ความร่วมมือได้สิ้นสุดหรือไม่	
	- ระเบียบ ข้อบังคับ และกฎหมายมีความสอดคล้องกันหรือไม่		- ระเบียบ ข้อบังคับ และกฎหมายมีความสอดคล้องกันหรือไม่	- ปัจจัยอื่น ๆ ที่อาจทำให้โครงการถูกยับยั้งหรือไม่
	- หน่วยงานผู้รับทุนมีบุคลากรเพียงพอและสามารถดำเนินกิจกรรมต่อไปหลังจากที่ความร่วมมือได้สิ้นสุดลงหรือไม่		- หน่วยงานผู้รับทุนมีบุคลากรเพียงพอและสามารถดำเนินกิจกรรมต่อไปหลังจากที่ความร่วมมือได้สิ้นสุดลงหรือไม่	
	- โครงการได้รับการจัดสรรงบประมาณอย่างต่อเนื่องหรือมีงบประมาณอย่างต่อเนื่องหรือมีงบประมาณเพียงพอในการดำเนินโครงการในอนาคตหรือไม่		- โครงการได้รับการจัดสรรงบประมาณอย่างต่อเนื่องหรือมีงบประมาณอย่างต่อเนื่องหรือมีงบประมาณเพียงพอในการดำเนินโครงการในอนาคตหรือไม่	
	- การบริหารจัดการและการซ่อมบำรุงดูแลรักษาอุปกรณ์ที่ใช้ในโครงการมีความเหมาะสมหรือไม่		- การบริหารจัดการและการซ่อมบำรุงดูแลรักษาอุปกรณ์ที่ใช้ในโครงการมีความเหมาะสมหรือไม่	
	- โครงการมีกลยุทธ์ในการประชาสัมพันธ์หรือไม่		- โครงการมีกลยุทธ์ในการประชาสัมพันธ์หรือไม่	
	- มีปัจจัยอื่นที่ส่งผลให้โครงการถูกยับยั้งหรือไม่		- มีปัจจัยอื่นที่ส่งผลให้โครงการถูกยับยั้งหรือไม่	
	- โครงการมีโอกาสที่จะถูกยับยั้งจากผลกระทบที่เกิดจากการขาดการให้ความสำคัญกับเรื่องสิ่งแวดล้อมหรือไม่		- โครงการมีโอกาสที่จะถูกยับยั้งจากผลกระทบที่เกิดจากการขาดการให้ความสำคัญกับเรื่องสิ่งแวดล้อมหรือไม่	
		- มีการคำนึงถึงความยั่งยืนของโครงการในภาพรวมมากน้อยเพียงใด		

ภาคผนวกที่ ๓ ช่วงระยะเวลาการประเมินผลโครงการ

การประเมินผลโครงการต้องพิจารณาว่าโครงการอยู่ในช่วงเวลาใดเป็นอันดับแรก เนื่องจากแต่ละช่วงเวลาของโครงการสามารถวัดผลการประเมินได้แตกต่างกัน โดยวงจรในการประเมินผลโครงการแบ่งออกเป็น ๔ ช่วง (Project Evaluation Cycle)

๑) การประเมินผลก่อนเริ่มโครงการ (Ex-Ante Evaluation) : เป็นการประเมินความเป็นไปได้ในการจัดเตรียมแผนงาน/โครงการ โดยจะประเมินต้นทุน และประโยชน์ที่ได้รับจากโครงการ (Cost-Benefit Analysis) เพื่อวิเคราะห์ความเหมาะสมในการอนุมัติโครงการ

๒) การประเมินผลระหว่างดำเนินงาน (Mid-Term Evaluation) : เป็นการติดตามและประเมินความก้าวหน้าของโครงการในระหว่างที่กำลังดำเนินงานเพื่อศึกษาปัญหา/อุปสรรคที่พบในระหว่างดำเนินงาน ทั้งปัจจัยภายในและภายนอก ที่จะส่งต่อการดำเนินโครงการเพื่อพิจารณาหาแนวทางแก้ไข ซึ่งเป็นการประเมินผลเพื่อปรับปรุงการดำเนินการ

๓) การประเมินผลเมื่อโครงการแล้วเสร็จ (Terminal Evaluation) : เป็นการประเมินผลว่า เมื่อได้ดำเนินโครงการจนสิ้นสุดแล้วได้รับความสำเร็จตามวัตถุประสงค์และเป้าหมายที่กำหนดไว้หรือไม่ โดยจะมีการประเมินทั้ง ๕ ด้าน ว่าโครงการมีความสอดคล้อง ประสิทธิภาพ ประสิทธิภาพ ตลอดจนผลกระทบที่เกิดขึ้นจากการดำเนินโครงการทั้งในทางบวกและทางลบอย่างไร และโครงการมีความยั่งยืนหรือไม่

๔) การประเมินผลหลังโครงการแล้วเสร็จ (Ex-Post Evaluation) : เป็นการประเมินโครงการหลังจากที่โครงการแล้วเสร็จ ๒ - ๕ ปี เพื่อประเมินความสอดคล้อง ผลกระทบ และความยั่งยืนของโครงการ เพื่อใช้เสนอแนะและพัฒนาโครงการในอนาคต

รูปภาพที่ ๓.๑ : วงจรการประเมินผลโครงการ

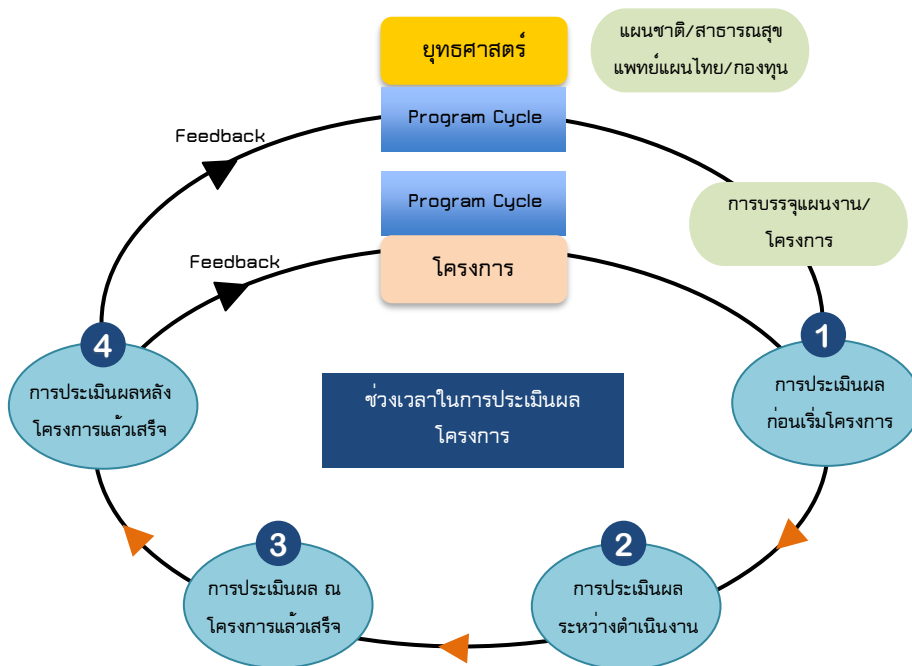

ภาคผนวกที่ ๔ หลักเกณฑ์การประเมินผลโครงการ

กองทุนภูมิปัญญาการแพทย์แผนไทย ได้นำหลักเกณฑ์การประเมินผลโครงการขององค์การความร่วมมือระหว่างประเทศแห่งญี่ปุ่น (Japan International Cooperation Agency: JICA) ซึ่งเป็นหลักเกณฑ์การประเมินผลตามมาตรฐานสากล มาเป็นต้นแบบและปรับใช้ในการติดตามและประเมินผลโครงการ เพื่อให้การติดตามและประเมินผลโครงการเป็นไปอย่างมีประสิทธิภาพ มีมาตรฐานและเหมาะสมกับลักษณะเฉพาะของโครงการต่าง ๆ โดยหลักเกณฑ์การประเมินผลโครงการ ๕ ด้าน มีดังนี้

๑) ความสอดคล้อง (Relevance) : เป็นการพิจารณาถึงความสอดคล้องของวัตถุประสงค์โครงการกับวัตถุประสงค์ของกองทุนภูมิปัญญาการแพทย์แผนไทย นโยบายยุทธศาสตร์ และแผนพัฒนาประเทศ และความต้องการของประเทศทั้งก่อนและหลังโครงการเสร็จสิ้น การประเมินผลด้านความสอดคล้อง หมายถึง การดำเนินโครงการเป็นไปตามแผนที่วางไว้กับการดำเนินการจริง และสอดคล้องกับวัตถุประสงค์ของกองทุนภูมิปัญญาการแพทย์แผนไทย นโยบายการพัฒนาประเทศ ยุทธศาสตร์และความต้องการของผู้ได้รับประโยชน์ ทั้งนี้ เนื่องจากนโยบายมีการเปลี่ยนแปลงได้ตลอดเวลา จึงต้องพิจารณาความสอดคล้องของโครงการทั้งก่อนและหลังดำเนินโครงการ

๒) ประสิทธิภาพ (Effectiveness) : เป็นการวัดผลลัพธ์ความสำเร็จของโครงการที่คาดหวังไว้ การประเมินด้านประสิทธิภาพเป็นการวัดระดับความสำเร็จตามวัตถุประสงค์โครงการ โดยอาศัยการเปรียบเทียบระหว่างแผนที่วางไว้กับสิ่งที่เกิดขึ้นจริงด้านประสิทธิภาพของการดำเนินงานและตัวชี้วัดที่ตั้งไว้กับอัตราผลตอบแทนภายใน (IRR) ซึ่งโครงการที่มีประสิทธิภาพ คือ เมื่อบรรลุวัตถุประสงค์ตามที่ตั้งไว้โดยพิจารณาจากผลงานของโครงการระดับความสำเร็จของวัตถุประสงค์เบื้องต้น วัดได้จากการวิเคราะห์ข้อมูลเชิงปริมาณ เช่น การดำเนินงานและตัวชี้วัดที่ตั้งไว้กับอัตราผลตอบแทนภายใน (IRR) อย่างไรก็ตาม การวิเคราะห์ข้อมูลเชิงปริมาณจำเป็นต้องเข้าใจปัจจัยที่มีผลต่อการคำนวณและความเห็นของผู้ได้รับผลประโยชน์โครงการ

๓) ประสิทธิภาพ (Efficiency) : เป็นการความสามารถในการสร้างผลผลิตเทียบกับแผนงานและงบประมาณ โดยการประเมินด้านประสิทธิภาพ หมายถึง การวัดเรื่องการใช้ทรัพยากรเพื่อให้ได้มาซึ่งผลงาน โดยเปรียบเทียบระหว่างแผนที่วางไว้กับการดำเนินการจริง ระยะเวลาดำเนินโครงการกับต้นทุนที่เกิดขึ้น ซึ่งโครงการที่มีประสิทธิภาพ หมายถึง ปัจจัยการผลิตที่ใช้ในการดำเนินงานต้องเท่ากันหรือน้อยกว่าแผนที่วางไว้

๔) ผลกระทบ (Impact) : เป็นการวัดผลกระทบทั้งทางตรงและทางอ้อมที่ได้รับจากการดำเนินโครงการที่ส่งผลกระทบต่อเศรษฐกิจมหภาค สังคม และสิ่งแวดล้อมของกลุ่มเป้าหมาย การประเมินด้านผลกระทบต้องทำความเข้าใจให้ชัดเจนในประเด็นของผลกระทบต่อวัตถุประสงค์โครงการระยะยาว เช่น เป้าหมายของประเทศ เป้าหมายการพัฒนาแห่งสหประชาชาติ ซึ่งอาจสะท้อนถึงภาพรวมโครงการ ผลกระทบทั้งด้านบวกและด้านลบอื่น ๆ ต่อโครงการ

๕) ความยั่งยืน (Sustainability) : เป็นการวัดความยั่งยืนของโครงการ และความสามารถในการดำเนินงานรวมทั้งการบำรุงรักษาให้โครงการสามารถดำเนินงานได้อย่างยั่งยืน โดยการประเมินด้านความยั่งยืนเป็นการวัดความคงที่และความต่อเนื่องของผลงานของโครงการ ซึ่งจะทำเมื่อผลงานเสร็จสมบูรณ์ และบรรลุวัตถุประสงค์โครงการระยะกลางและระยะยาว โดยทั่วไปจะให้ความสนใจสถานะโครงการและความสามารถในการบริหารจัดการและบำรุงรักษาระบบขององค์กร

ทั้งนี้ การประเมินผลโครงการในแต่ละช่วงเวลาจะใช้หลักเกณฑ์การประเมินผลต่างกัน โดยมีรายละเอียดดังตารางที่ ๔.๑

ตารางที่ ๔.๑ : ความสัมพันธ์ระหว่างช่วงเวลาดำเนินโครงการกับหลักเกณฑ์การประเมินผลโครงการ ๕ ด้าน

ด้าน	การประเมินผล (Evaluation)			
	ก่อนเริ่มโครงการ (Ex-Ante)	ระหว่างดำเนินการ (Mid-Term)	โครงการแล้วเสร็จ (Terminal)	หลังโครงการแล้วเสร็จ (Ex-Post)
ความสอดคล้อง	✓	✓	✓	✓
ประสิทธิผล	✓	✓	✓	✓
ประสิทธิภาพ	✓	✓	✓	✓
ผลกระทบ	✓	-	✓	✓
ความยั่งยืน	✓	-	✓	✓

ภาคผนวกที่ ๕ การประเมินผลโครงการ

๕.๑ หลักเกณฑ์การให้คะแนนการประเมินผลโครงการ การให้คะแนนโครงการ (Rating System) แบ่งเป็น

๑) การให้คะแนนย่อยในแต่ละด้าน เช่น คะแนน a (๓ คะแนน) b (๒ คะแนน) c (๑ คะแนน) ซึ่งในแต่ละด้านจะมีเกณฑ์ของคะแนนที่แตกต่างกันไป (ตารางที่ ๕.๑)

๒) การให้คะแนนภาพรวม จะใช้การให้คะแนนโดยใช้แผนภูมิการให้คะแนน (รูปภาพที่ ๕.๑) โดยเมื่อรวมคะแนนย่อยในแต่ละด้านแล้ว จะได้คะแนนรวมทั้งหมดซึ่งสะท้อนถึงผลการดำเนินงานของโครงการในภาพรวม ได้แก่

- | | |
|---------|-----------------------------|
| ระดับ A | หมายถึง พอใจมากที่สุด |
| ระดับ B | หมายถึง พอใจมาก |
| ระดับ C | หมายถึง พอใจ |
| ระดับ D | หมายถึง ไม่พอใจ/ควรปรับปรุง |

โดยแผนผังเกณฑ์การให้คะแนนย่อยในแต่ละระดับ และสรุปผลคะแนนการประเมินผลโครงการ ดังนี้

ตารางที่ ๕.๑ : คะแนนย่อยของหลักเกณฑ์การประเมินผลโครงการตามเกณฑ์ ๕ ด้าน

การประเมินผล	เกณฑ์การให้คะแนน	คะแนน
ความสอดคล้อง (Relevance)	a : สอดคล้องกับยุทธศาสตร์ชาติ/นโยบายและยุทธศาสตร์กระทรวง/ยุทธศาสตร์กรมการแพทย์แผนไทย/ยุทธศาสตร์กองทุนฯ อย่างมาก b : สอดคล้องกับยุทธศาสตร์ชาติ/นโยบายและยุทธศาสตร์กระทรวง/ยุทธศาสตร์กรมการแพทย์แผนไทย/ยุทธศาสตร์กองทุนฯ บางส่วน c : ไม่สอดคล้องกับยุทธศาสตร์ชาติ/นโยบายและยุทธศาสตร์กระทรวง/ยุทธศาสตร์กรมการแพทย์แผนไทย/ยุทธศาสตร์กองทุนฯ	a/b/c
ประสิทธิผล (Effectiveness)	a : บรรลุวัตถุประสงค์มากกว่าร้อยละ ๘๐ ของแผนที่วางไว้ b : บรรลุวัตถุประสงค์มากกว่าร้อยละ ๕๐ - ๘๐ ของแผนที่วางไว้ c : บรรลุวัตถุประสงค์มากกว่าร้อยละ ๕๐ ของแผนที่วางไว้	a/b/c
ประสิทธิภาพ (Efficiency)	a : การใช้งบประมาณ/ระยะเวลา/ผลลัพธ์ที่เกิดขึ้นจริงมีประสิทธิภาพ (ดำเนินการเสร็จร้อยละ ๑๐๐ โดยผลลัพธ์ที่เกิดขึ้นจริงเท่ากับแผนที่วางไว้) b : การใช้งบประมาณ/ระยะเวลา/ผลลัพธ์ที่เกิดขึ้นจริงบางส่วนไม่มีประสิทธิภาพ (ดำเนินการช้ากว่าหรือใช้งบประมาณมากกว่าหรือผลลัพธ์อื่นด้อยกว่าแผนที่วางไว้ ร้อยละ ๗๑ - ๙๙) หมายเหตุ : - ขยายระยะเวลา ๑ ครั้ง ระยะเวลาไม่เกิน ๓ เดือน ประเมินผลเท่ากับ b - ขยายระยะเวลา ๑ ครั้ง ระยะเวลา ๖ เดือน ประเมินผลเท่ากับ b - ขยายระยะเวลามากกว่า ๑ ครั้ง ประเมินผลเท่ากับ c c : การใช้งบประมาณ/ระยะเวลา/ผลลัพธ์ที่เกิดขึ้นจริงไม่มีประสิทธิภาพ (ดำเนินการช้ากว่าหรือใช้งบประมาณมากกว่าหรือผลลัพธ์อื่นด้อยกว่าแผนที่วางไว้ร้อยละ ๗๐)	a/b/c
ผลกระทบ (Impact)	a : ส่งผลให้เกิดผลลัพธ์ทางอ้อมที่ส่งผลกระทบต่อในเชิงบวก b : ส่งผลให้เกิดปัญหาและผลกระทบในเชิงลบ c : ส่งผลให้เกิดปัญหาและผลกระทบในเชิงลบอย่างร้ายแรง	a/b/c
ความยั่งยืน (Sustainability)	a : มั่นใจว่าโครงการมีความยั่งยืน b : มีแนวโน้มที่จะเกิดปัญหาแต่มีโอกาสพัฒนาและแก้ไขให้ยั่งยืนได้ c : ไม่อาจดำเนินการอย่างยั่งยืนหากไม่ได้รับความช่วยเหลือ	a/b/c
Overall Rating		A/B/C

การประเมินผลตามหลักเกณฑ์การประเมินโครงการตามหลักเกณฑ์ปฏิบัติสากลจะสามารถอธิบายผลการประเมินเบื้องต้นได้ว่า หากโครงการได้รับคะแนนในตัวชี้วัดย่อยแต่ละตัวในระดับ a หรือพึงพอใจมาก โครงการนั้นจะได้คะแนนในภาพรวมระดับ A คือ พึงพอใจมากที่สุด ซึ่งผลคะแนนในภาพรวมจะเปลี่ยนแปลงตามคะแนนย่อยของแต่ละด้าน โดยคะแนนน้อยที่สุดจะอยู่ในระดับ D คือ ไม่พอใจ/ควรปรับปรุง

รูปภาพที่ ๕.๑ : แผนภูมิการสรุปผลคะแนนการประเมินผลโครงการ

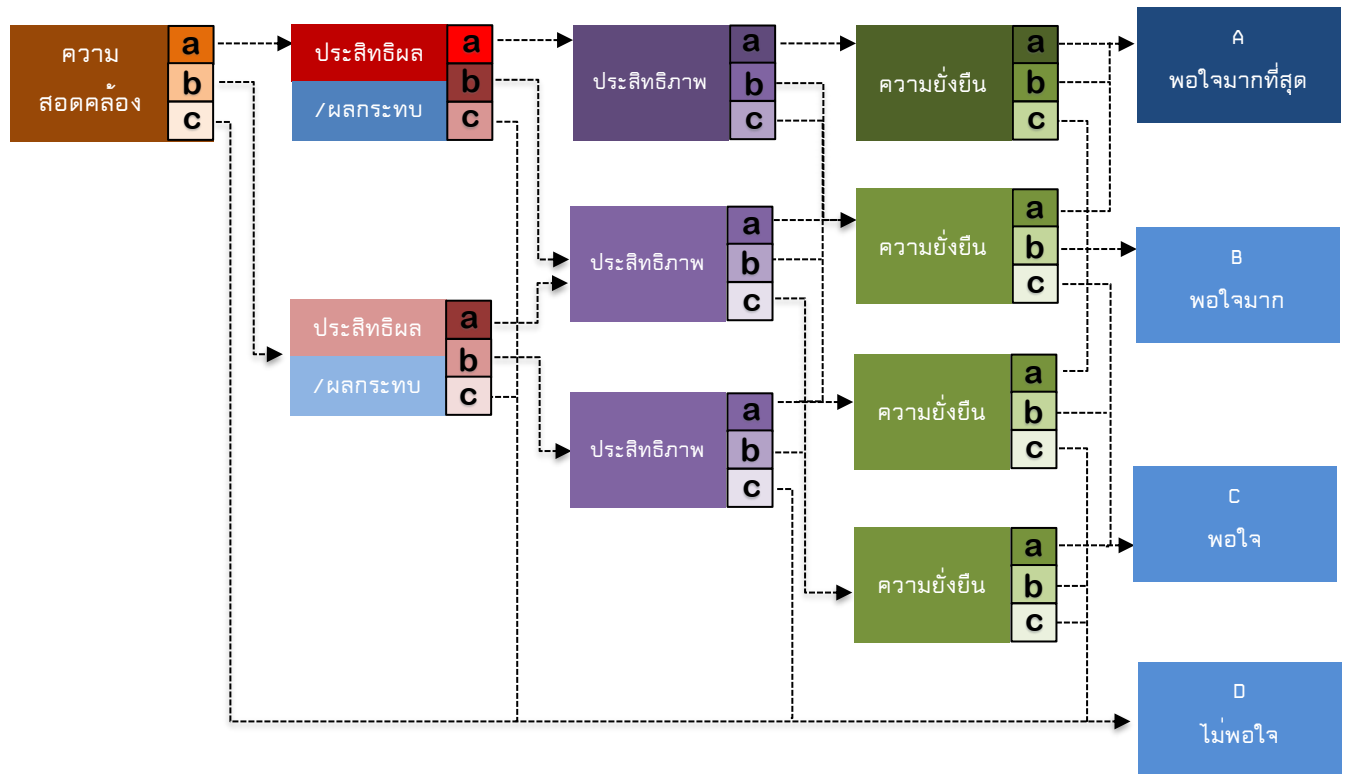

หมายเหตุ : การให้คะแนนภาพรวมด้านประสิทธิผลและผลกระทบจะใช้วิธีการให้คะแนนย่อย ดังนี้

aa (๖ คะแนน) = คะแนนรวม a

ab, ba, ac, bb (๔ - ๕ คะแนน) = คะแนนรวม b

bc, cb, cc (๒ - ๓ คะแนน) = คะแนนรวม c

ภาคผนวกที่ ๖

รูปแบบการเขียนรายงานการติดตามและประเมินผลโครงการ

๖.๑ ข้อมูลพื้นฐานสำหรับการเขียนรายงานการติดตามและประเมินผลโครงการ

ผู้ประเมินสามารถนำข้อมูลพื้นฐานมาจากระบบบริหารจัดการโครงการ หรือประสานกับหน่วยงานกับหน่วยผู้รับทุนเพื่อขอข้อมูลเพิ่มเติม โดยมีหัวข้อหลักที่ใช้ในการเขียนรายงานติดตามและประเมินผลโครงการ ดังนี้

- ๑) หน่วยงานผู้รับทุน : ชื่อหน่วยงานเจ้าของโครงการ ส่วนที่รับผิดชอบ สังกัด
- ๒) ความเป็นมาของโครงการ : ประวัติความเป็นมาหรือหลักการและเหตุผลของการมีโครงการ
- ๓) วัตถุประสงค์ของโครงการ : วัตถุประสงค์ในการดำเนินโครงการ
- ๔) วงเงินที่ได้รับอนุมัติ : จำนวน.....บาท
- ๕) ระยะเวลาดำเนินโครงการ : จำนวน.....ปีเดือน
- ๖) ลักษณะโครงการ : โครงการวิจัย โครงการทั่วไป
- ๗) ขอบเขต/พื้นที่ดำเนินโครงการ : สถานที่ดำเนินโครงการ/ที่ตั้งของโครงการ/ที่อยู่
- ๘) วิธีดำเนินโครงการ
 - จัดประชุมคณะทำงาน/คณะกรรมการ
 - จัดประชุม/อบรมเชิงปฏิบัติการ
 - จ้างที่ปรึกษา/จัดซื้อ/จัดจ้างดำเนินการ ด้วยวิธีการ.....
 - เก็บแบบสอบถาม/เก็บ Case อาสาสมัคร/แบบประเมิน

๙) การประเมินผลโครงการ : ตามช่วงระยะเวลาดำเนินโครงการโดยใช้หลักเกณฑ์การประเมินผลโครงการ ๕ ด้าน

๑๐) สรุปผลการประเมิน

(๑) การประเมินผลก่อนเริ่มโครงการ (Ex-Ante Evaluation) : ควรวิเคราะห์ว่าเนื้อหาสาระของแผนโครงการรวมถึงต้นทุน-ผลประโยชน์ที่ได้รับมีความเหมาะสมหรือไม่ โครงการดังกล่าวมีความเป็นไปได้ในการดำเนินการหรือไม่

(๒) การประเมินผลระหว่างดำเนินงาน (Mid-Term Evaluation) : ควรวิเคราะห์ว่าโครงการดังกล่าวให้ผลกระทบตามที่มุ่งหวังไว้หรือไม่ หรือมีความจำเป็นต้องปรับเปลี่ยนแผนการหรือไม่ มีปัญหาและอุปสรรคใดที่ควรดำเนินการแก้ไข

(๓) การประเมินผลเมื่อโครงการแล้วเสร็จ (Terminal Evaluation) : ควรวิเคราะห์ว่าโครงการดังกล่าวประสบผลสำเร็จ ดำเนินการตามวัตถุประสงค์ที่กำหนดไว้หรือไม่

(๔) การประเมินผลหลังโครงการแล้วเสร็จ (Ex-Post Evaluation) : ควรวิเคราะห์ว่าผลกระทบที่เกิดขึ้นจากโครงการสามารถสร้างความยั่งยืนให้แก่โครงการหรือไม่ และโครงการดังกล่าวมีความคุ้มค่าที่จะดำเนินการหรือไม่ โดยเน้นที่การถอดบทเรียนและข้อเสนอแนะในอนาคต

๑๑) ประโยชน์ที่ได้รับจากโครงการ : สรุปประโยชน์ที่ได้รับจากการดำเนินโครงการ

๑๒) ปัญหาและอุปสรรคในการดำเนินโครงการ : สรุปปัญหาและอุปสรรคจากการดำเนินโครงการ

๑๓) ข้อเสนอแนะ : ข้อเสนอแนะหรือคำแนะนำเกี่ยวกับโครงการ โดยเป็นข้อเสนอแนะแก่หน่วยงานผู้รับทุนหรือหน่วยงานที่เกี่ยวข้องนำไปใช้ปฏิบัติเพื่อนำไปปรับปรุงโครงการ ซึ่งควรมีเฉพาะเจาะจง และต้องมีการจัดลำดับความสำคัญตามกรอบเวลา เช่น ข้อเสนอแนะในระยะสั้นหรือในระยะยาว เพื่อผู้ที่นำไปใช้ประโยชน์สามารถแยกแยะประเด็นได้ชัดเจน รวมทั้งสามารถนำไปประยุกต์ใช้ในการวางแผนโครงการในอนาคตได้

๑๔) บทเรียนที่ได้รับ : บทเรียนที่ได้เรียนรู้จากประสบการณ์ในการดำเนินโครงการ รวมไปถึงบทเรียนที่เป็นประโยชน์ต่อโครงการในลักษณะเดียวกัน เพื่อสามารถนำไปประยุกต์ใช้ในการวางแผนโครงการในอนาคต

๑๕) ภาพถ่ายเกี่ยวกับโครงการ : ภาพก่อนการดำเนินโครงการ ภาพระหว่างการดำเนินโครงการ ภาพดำเนินโครงการแล้วเสร็จ (ถ้ามี) ภาพการลงพื้นที่ติดตามโครงการ (ถ้ามี)